



**Globale Installationsanleitung für
Photovoltaik-Module von Suntech Power**

Version 20220101

Inhaltsverzeichnis

Zweck dieser Anleitung 1

Allgemeine Sicherheit

Sicherheit bei der Handhabung

Sicherheit bei der Installation

Sicherheit im Brandfall

Produktkennzeichnung 3

Mechanische Installation 3

Auswählen eines Standorts

Vor der Montage

Allgemeine Montage

Montagemethoden und mechanische Belastungen

Elektrische Installation 13

Allgemeiner

elektrischer Anschluss

Elektrische Eigenschaften

Reihen- und Parallelverdrahtung Erdung

Wartung 17

*** Bitte lesen Sie dieses Dokument sorgfältig durch.**

*** Es ist für alle Garantiefälle bindend.**

*** Alle installierten PV-Anlagen, die weniger als 500 m von der Küste entfernt sind, finden Sie im „Installationshandbuch für küstennahe Installation“ (siehe www.suntech-power.com)**

Zweck dieser Anleitung

Diese Montageanleitung enthält Informationen über die Installation und den sicheren Umgang mit den Photovoltaik-Modulen (im Folgenden als "PV-Module" oder "Module" bezeichnet) von Wuxi Suntech Power Co. Ltd. (im Folgenden als "Suntech" bezeichnet).

Vor der Installation müssen alle Personen, die mit der Installation von Modulen befasst sind, dieses Handbuch lesen und verstehen. Für alle Fragen oder nähere Einzelheiten wenden Sie sich bitte an Suntech's globale Qualitäts- und Kundendienstabteilung bzw. an unsere örtlichen Vertretungen. Die Installateure müssen alle in diesem Handbuch beschriebenen Sicherheitsvorkehrungen sowie die örtlichen Gesetze und Vorschriften aller zuständigen Organisationen befolgen.

Vor der Installation einer Photovoltaikanlage müssen sich die Installateure mit deren mechanischen und elektrischen Anforderungen vertraut machen. Bewahren Sie dieses Handbuch für späteres Nachschlagen (Pflege und Wartung) sowie für den Fall eines Verkaufs oder der Entsorgung der Module an einem sicheren Platz auf.

Suntech-Module sind für die weltweite Installation geprüft und zertifiziert. In jeder Region können jedoch andere Vorschriften für die Installation von PV-Anlagen gelten. In dieser Montageanleitung bezieht sich der Begriff "IEC Only" auf Regionen, in denen die IEC-Normen gelten z. B. Europa, Naher Osten, die meisten Länder des asiatisch-pazifischen Raums; der Begriff "UL Only" bezieht sich auf Regionen, in denen die UL-Normen gelten, z. B. Vereinigte Staaten, Kanada; alle anderen Verweise sind global.

Allgemeine Sicherheit

Module, die in diese Anwendungsklasse fallen, können im Anlagenbetrieb bei mehr als 50 VDC oder 240 W verwendet werden, wenn allgemeiner Kontaktzugang wahrscheinlich ist. Modules complying with IEC 60417-5172 are considered to

meet Class II ()

pls use with "an attitude". I recommend to add that sentence. "Any different attitude might have higher wind and snow loads which shall result in different and adjusted mounting method. For such an event pls. contact Suntech for support."

PV-Module sollten in einer Seehöhe von unter 2000 m installiert werden.

Die Installation von Photovoltaikanlagen erfordert spezielle Fähigkeiten und Kenntnisse. Die Installation darf nur von zugelassenen und geschulten Personen vorgenommen werden.

Die Installateure müssen sich aller Verletzungsgefahren, die während der Installation auftreten können, bewusst sein, einschließlich, aber nicht ausschließlich, der Stromschlaggefahr.

Ein einzelnes Modul kann bei direkter Sonneneinstrahlung über 30 V erzeugen. Der Kontakt mit Gleichspannung ist potenziell gefährlich und sollte immer vermieden werden.

Trennen Sie nicht die Module oder andere elektrische Teile unter Last.

PV-Module erzeugen Elektrizität, wenn sie Sonnenlicht ausgesetzt ist. Mehrere in Reihe geschaltete Module können einen lebensgefährlichen Stromschlag und Verbrennungen hervorrufen. Es dürfen nur autorisierte und geschulte Personen Zugang zu den Modulen haben.

Solarmodule wandeln Lichtenergie in elektrische Energie in Form von Gleichspannung um. Sie sind für den Einsatz im Freien konzipiert. Die Module können sowohl auf dem Boden als auch auf dem Dach montiert werden. Die sachgerechte Montage der Halterahmen ist Aufgabe der Systementwickler und Installateure.

Beachten Sie bei der Installation der Anlage alle lokalen, regionalen und nationalen Vorschriften. Besorgen Sie sich ggf. die erforderliche Baugenehmigung.

Die elektrischen Eigenschaften liegen innerhalb von 3 % der angegebenen Werte von I_{sc} (I_k), V_{oc} (U_o) und P_{max} unter Standardtestbedingungen (Einstrahlung von 1000 W/m^2 , Luftmassenspektrum 1,5 und Zelltemperatur von $25 \text{ }^\circ\text{C}$ ($77 \text{ }^\circ\text{F}$)).

Verwenden Sie nur für Solaranlagen geeignete Geräte, Verbinder, Drähte und Halterahmen. Setzen Sie keine Spiegel, andere Verstärker oder künstlich konzentriertes Sonnenlicht auf den Modulen ein. Wenn Sie in einer Höhe von über 183 cm arbeiten, verwenden Sie stets Fallschutzausrüstung. Befolgen Sie den „Occupational Safety and Health Administration“ (OSHA) oder Ihre lokalen Sicherheitsvorschriften in Bezug auf Fallschutz (nur UL).

Sitzen, Stehen, Betreten und Gehen auf allen Seiten der Module, einschließlich der Rahmen, ist untersagt!

Kein Teil der Module darf in Wasser oder Flüssigkeit getaucht oder damit benetzt werden, es sei denn, es handelt sich um natürliche Niederschläge oder regelmäßige Reinigungsvorgänge. Am hinteren Blech des Moduls darf sich kein ständiger Tau bilden.

Das Modul erfüllt diese Norm nur dann, wenn es entweder auf die in der Montageanleitung angegebene Weise montiert wurde oder wenn die Montagemethode mit diesem PV-Modul nach UL 2703 bewertet wurde. Ein Modul mit freiliegenden leitfähigen Teilen gilt nur dann als konform mit dieser Norm, wenn es entweder gemäß den Anweisungen des Herstellers und den Anforderungen des National Electrical Code, ANSI/NFPA 70, elektrisch geerdet ist oder wenn die Erdungsmethode mit diesem PV-Modul nach UL 2703 bewertet wurde. (nur UL)

Sicherheit bei der Handhabung

Heben Sie das Modul nicht an seinem Anschlusskasten oder den elektrischen Leitungen an. Lassen Sie das Modul nicht fallen und lassen Sie keine Gegenstände darauf fallen. Stellen oder legen Sie keine schweren oder scharfen Gegenstände auf das Modul. Geben Sie acht, wenn Sie das Modul auf eine Fläche legen, insbesondere in Ecken.

Wenn das Modul nicht sachgerecht transportiert und installiert wird, kann es zerbrechen. Dies kann zum Erlöschen der Garantie führen. Versuchen Sie nicht, die Module zu zerlegen, und entfernen Sie keine angebrachten Typenschilder oder Komponenten von den Modulen. Streichen Sie keinen Lack oder Klebstoff auf die Oberfläche oder die Rückseite eines Moduls.

Um Beschädigungen der Rückseite des Moduls zu vermeiden, schützen Sie sie vor Kratzern, Dellen oder Schlägen. Achten Sie darauf, dass während des Transports kein direkter Druck auf die Rückseite oder das Frontglas wirkt.

Bohren Sie keine Löcher in den Rahmen. Hierdurch könnte die Festigkeit des Rahmens leiden, oder er könnte korrodieren, was zum Erlöschen der Garantie führen würde. Kratzen Sie nicht an der eloxierten Beschichtung des Rahmens (außer für die Erdung am Erdungsanschlusspunkt an der Rückseite des Moduls), dies könnte eine Korrosion des Rahmens hervorrufen oder die Festigkeit des Rahmens beeinträchtigen.

Ein Modul mit gebrochenem Glas oder gerissener Rückseitenfolie kann nicht repariert werden und darf nicht verwendet werden, weil es durch Kontakt mit der Oberfläche eines anderen Moduls oder des Rahmens zu einem Stromschlag kommen kann.

Arbeiten Sie nur unter trockenen Bedingungen und verwenden Sie nur trockenes Werkzeug. Handhaben Sie die Module nicht unter nassen Bedingungen, außer wenn Sie entsprechende Schutzausrüstung tragen.

Wenn nicht installierte Module für längere Zeit im Freien gelagert werden sollen, decken Sie sie gut ab und legen Sie sie mit der Glasfläche nach unten auf eine weiche Unterlage, um zu vermeiden, dass sich Wasser im Modul ansammelt und die frei liegenden Anschlüsse beschädigt werden.

Sicherheit bei der Installation

Trennen Sie niemals elektrische Verbindungen und ziehen Sie keine Steckverbinder ab, während der Stromkreis belastet ist. Der Kontakt mit elektrisch aktiven Teilen der Module, wie z. B. den Klemmen, kann zu Verbrennungen, Funken und zu einem lebensgefährlichen Stromschlag führen, unabhängig davon, ob das Modul angeschlossen ist oder nicht.

Berühren Sie das Modul während der Installation nur dann, wenn dies unbedingt notwendig ist. Die Glasoberfläche und der Rahmen können heiß sein; es besteht die Gefahr von Verbrennungen und Stromschlägen.

Arbeiten Sie nicht bei Regen, Schneefall oder starkem Wind.

Setzen Sie Kabel und Anschlüsse keinem direkten Sonnenlicht aus und vermeiden Sie Kratzer und Schnitte, um einen Abbau der Isolierung zu vermeiden.

Verwenden Sie nur isolierte Werkzeuge, die für das Arbeiten an elektrischen Anlagen zugelassen sind.

Halten Sie Kinder während des Transports und der Installation der mechanischen und elektrischen Komponenten stets von der Anlage fern.

Decken Sie die Module während der Installation mit einem undurchsichtigen Material zu, um die Erzeugung von Elektrizität zu verhindern.

Tragen Sie keine metallischen Ringe, Armbänder, Ohrringe, Nasenringe, Lippenringe oder andere metallische Objekte während der Installation oder Fehlerbehebung von Photovoltaikanlagen.

Befolgen Sie stets die Sicherheitsvorschriften (z. B. die Sicherheitsvorschriften für das Arbeiten an elektrischen Energieerzeugungsanlagen) Ihrer Region für die Module sowie für alle anderen Systemkomponenten, einschließlich Drähten und Kabeln, Anschlüssen, Laderegler, Wechselrichtern, Speicherbatterien, Akkumulatoren usw..

Unter normalen Bedingungen wird ein Photovoltaik-Modul wahrscheinlich mehr Strom und/oder Spannung erzeugen, als unter den Standard-Testbedingungen festgestellt wurde. Dementsprechend müssen die Werte von I_{sc} (I_k) und V_{oc} (U_o) auf diesem Modul für die Bestimmung der Nennspannungen der Komponenten, der Nennströme der Leiter, für den Mindestfaktor der Sicherungsgröße sowie die Dimensionierung der an den PV-Ausgang angeschlossenen Bedienelemente mit einem Faktor von 1,25 multipliziert werden.

Verwenden Sie stets die stets gleichen Verbindungsstecker und Anschlüsse, um Module in Reihe zu schalten oder mit einem anderen Gerät zu verbinden. Das Entfernen der vorhandenen Verbindungsstecker führt zum Erlöschen der Garantie.

Sicherheit im Brandfall

Informationen Anforderungen an die Feuersicherheit von Gebäuden oder Anlagen und den entsprechenden Richtlinien erhalten Sie bei Ihren lokalen Behörden.

Dachkonstruktionen und Anlagen auf dem Dach können die Brandsicherheit eines Gebäudes beeinträchtigen. Eine

unsachgemäße Installation kann im Brandfall zusätzliche Gefahren erzeugen.

Verwenden Sie Bauteile wie FI-Schutzschalter und Sicherungen nur entsprechend den Anforderungen der lokalen Behörden.

Verwenden Sie die Module nicht in der Nähe von Geräten bzw. an Stellen, wo entzündliche Gase erzeugt werden können. Der Typ I muss auf einem Dach installiert werden, das eine entsprechende Feuerbeständigkeit aufweist. Vor der Montage auf dem Dach wenden Sie sich bitte an Ihre örtliche Bauaufsichtsbehörde, um sicherzustellen, dass das Dachmaterial zugelassen ist. Die Module, die in dieser Anwendungsklasse nach UL 61730 als sicher eingestuft sind, erfüllen die Anforderungen der Sicherheitsklasse II. (nur UL). Für die Installation auf einem Dach ist eine Mindestneigung von 5 in/ft. erforderlich, um die Brandklasse zu erhalten. Für jedes Modul- oder PV Modullmontagesystem gibt es Einschränkungen hinsichtlich der Neigung, die erforderlich ist, um eine bestimmte Systembrandklasse zu erhalten. (nur UL).

Produktkennzeichnung

Jedes Modul weist drei Etiketten mit den folgenden Angaben auf:

1. Typenschild: beschreibt die Modellnummer; elektrische Eigenschaften wie Nennleistung, Nennstrom, Nennspannung, Leerlaufspannung, Kurzschlussstrom usw., mechanische Eigenschaften wie Gewicht, Abmessungen usw.

Zertifizierungsinformationen, Unternehmensinformationen sowie die Produktherkunft+.

2. Strichcode: Jedes einzelne Modul hat eine einmalige Seriennummer. Diese Seriennummer besteht aus 18 Stellen. Die 15. und 16. Stelle sind der Wochencode, die 17. und 18. Stelle sind der Jahrescode. So bedeutet zum Beispiel STP xxxxxxxxxxxx2414, dass das Modul in der 24. Kalenderwoche des Jahres 2014 zusammengebaut und getestet wurde. Jedes Modul hat nur einen Strichcode. Er ist fest im Inneren des Moduls angebracht und von der oberen Vorderseite des Moduls aus sichtbar. Dieser Strichcode wird vor dem Laminieren eingesetzt.



Typisches Strichcode-Etikett mit Seriennummer

3. Sortierungsetikett:

Auf diesem Aufkleber befinden sich vier verschiedene Markierungen. „QC Pass“ zeigt an, dass das Modul die Qualitätskontrolle bestanden hat. „HIPOT“ bedeutet, dass es den Isolationstest bestanden hat. Und schließlich werden die Module nach ihrem Ausgangsstrom sortiert. Dies wird durch das entsprechende Symbol „Ix“ angezeigt, wobei „x“ den Wert 1, 2 oder 3 haben kann. Um die optimale Leistung aus einer Reihe von Modulen zu erhalten, wird empfohlen, nur Module derselben „Ix“-Klasse (z. B. nur I2-Module) miteinander zu verbinden. Informationen zum Strichcode finden Sie oben im Ansatz unter der Überschrift „Strichcode“. Das Sortierungsetikett ist am Modulrahmen befestigt.



Sortierungsetikett

Entfernen Sie keine Etiketten! Durch Entfernen eines Etiketts wird die Suntech-Garantie ungültig

Mechanische Installation

Auswählen eines Standorts

Wählen Sie einen passenden Ort für die Installation der Module.

Die Module sollten auf der nördlichen Halbkugel nach Süden und auf der südlichen Halbkugel nach Norden gerichtet sein.

Detaillierte Informationen über den besten Installationswinkel finden Sie in den Installationsanleitungen von Standard-Photovoltaikanlagen, oder wenden Sie sich an einen namhaften Solaranlagen-Installateur oder -Systemintegrator.

Die Module sollten im Betrieb niemals abgedeckt werden. Wenn ein Modul abgedeckt ist – auch teilweise –, kann es nicht unter idealen Bedingungen arbeiten und bietet eine geringere Leistungsausbeute. Bei permanenter und/oder regelmäßiger Abdeckung des Moduls erlischt die Garantie.

Diese Installationsanleitung gilt für alle PV-Anlagen, welche mindestens in einer Entfernung von 500 m von der Meeresküste installiert werden. Wenn Sie Ihre Anlage näher als 500 m von der Küste entfernt aufstellen müssen, verwenden Sie bitte die spezielle Installationsanleitung für eine Installation in Küstennähe (www.suntech-power.com), oder wenden Sie sich an die Suntech globale Kundenservice Abteilung eine unserer regionalen Vertretungen.

Verwenden Sie die Module nicht in der Nähe von Geräten bzw. an Orten, wo entzündliche Gase erzeugt werden oder sich ansammeln können.

Vor der Montage

Prüfen Sie vor der Installation der Module, ob sie optische Abweichungen aufweisen. Jede optische Abweichung, welche nach der Installation des Systems festgestellt wird, kann zum Erlöschen der Garantie führen. Alle potenziellen Kosten für Arbeitszeit und Materialien oder sonstige Kosten für Dokumentation, Sicherheit oder Durchführung der Demontage und erneuten Montage sind von der Garantie nicht abgedeckt.

Das Montagesystem für die Module muss aus langlebigem, korrosions- und UV-beständigem Material bestehen. Verwenden Sie für die Konstruktion Ihrer Anlage nur ein zugelassenes, geprüftes und zertifiziertes Montagesystem.

Wählen Sie in Gegenden mit starkem Schneefall im Winter die Höhe des Montagegerüsts so, dass die unterste Kante des Moduls nicht für längere Zeit durch Schnee bedeckt wird. Sorgen Sie außerdem dafür, dass der unterste Teil des Moduls hoch genug angebracht ist, dass er nicht von Pflanzen oder Bäumen abgedeckt bzw. durch in die Luft gewirbelte Erde, Staub oder Sand verschmutzt oder beschädigt wird.

Für in Bodennähe montierte Anlagen empfiehlt Suntech einen Abstand von mindestens 60 cm zwischen Boden und Unterseite des Moduls.

Die Module müssen fest und sicher am Montagesystem befestigt werden. Wenn als Installationsmethode ein Klemmsystem verwendet wird, darf der Klemmdruck pro Klemme nicht mehr als 20 MPa (2900 PSI) betragen, um eine Beschädigung der Modulrahmen zu vermeiden. Befolgen Sie die Anleitungen des Klemmsystem-Herstellers. Sorgen Sie für eine ausreichende Belüftung unter den Modulen entsprechend den lokalen Vorschriften. Im Allgemeinen wird ein Mindestabstand von 10 cm zwischen dem Dach und den Modulrahmen empfohlen.

Beachten Sie unbedingt die den Halterahmen des Moduls beliegenden Anweisungen und Sicherheitsvorkehrungen.

Bevor Sie Module auf einem Dach montieren, vergewissern Sie sich, dass die Dachkonstruktion dafür statisch geeignet ist. Falls für die Montage der Module ein Anbohren des Dachs erforderlich ist, sorgen Sie für ausreichende Abdichtung, um das Eindringen von Wasser zu vermeiden.

Auf dem Modul angesammelter Staub kann die Modulleistung verringern. Die Module sollten mit einem Neigungswinkel von mindestens 10 Grad montiert werden, damit der Staub leichter durch Regen abgewaschen werden kann. Ein flacher Winkel erfordert häufigere Reinigung der Module. Beachten und berücksichtigen Sie die lineare thermische Ausdehnung der Modulrahmen (der empfohlene Mindestabstand zwischen zwei Modulen beträgt 2 cm).

Halten Sie die Vorder- und Rückseite des Moduls frei von Fremdkörpern, Pflanzen und Vegetation und Gerüstteilen, die mit dem Modul in Kontakt kommen könnten, insbesondere dann, wenn das Modul mechanisch belastet wird.

Wenn Sie ein Modul auf einer Halterung montieren, wählen Sie die Halterung und das Modul-Montagesystem so aus, dass sie der in der jeweiligen Region üblichen Wind- und Schneebelastung standhalten können.

Achten Sie darauf, dass die Module keinen Wind- oder Schneebelastungen ausgesetzt sind, die die maximal zulässigen Lasten überschreiten, und dass die Kräfte aufgrund der Wärmeausdehnung der Halterahmen nicht überschritten werden. Lassen Sie niemals Module sich gegenseitig überlappen oder über das Dach hinausragen: Für weitere Informationen siehe die folgenden Installationsmethoden.

Allgemeine Montage

Die Module können mit Hilfe von Befestigungslöchern, Klemmen* oder einem Einführsystem installiert werden. Das empfohlene Drehmoment beträgt 20Nm-25Nm. Die Module müssen gemäß den folgenden Beispielen installiert werden. Halten Sie sich bei der Installation strikt an die Montageanleitung, da sonst die Garantie beeinträchtigt wird

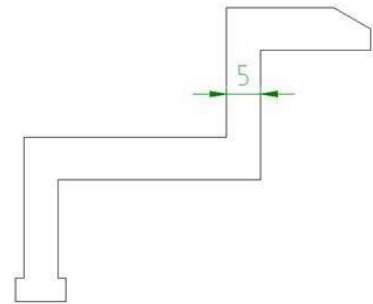
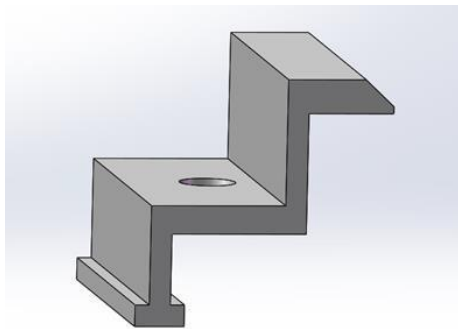
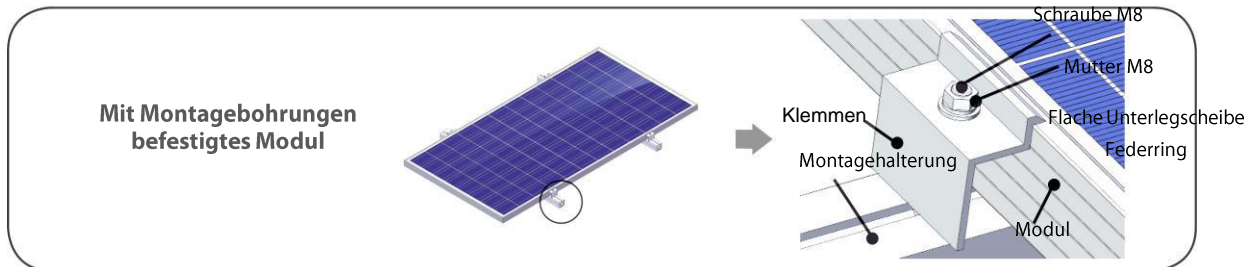
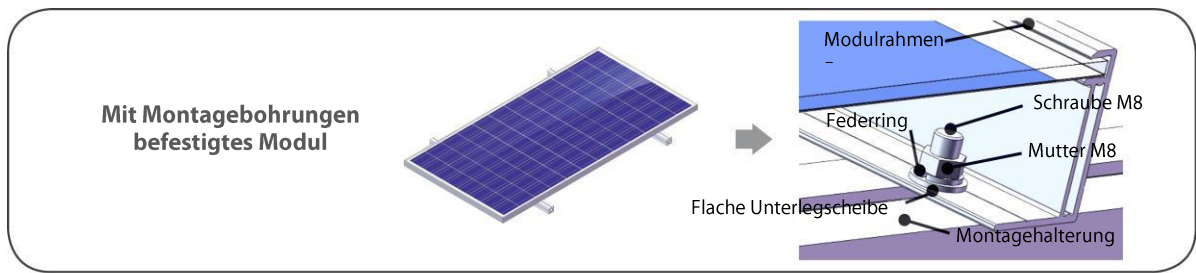

Die Module können sowohl im Hoch- als auch im Querformat montiert werden. Die Module müssen ordnungsgemäß an ihrer Halterung befestigt werden, damit sie den Lastbedingungen im Betrieb – einschließlich positiver und negativer Belastung – bis zu dem Druck, für den sie zertifiziert wurden, standhalten können. Der Installateur ist dafür verantwortlich, dass die für die Befestigung der Module verwendeten Modulklemmen stark genug gewählt wurden und örtlichen Belastungen standhalten.

Montagemethoden und mechanische Belastungen

Select a proper installation method based on the required load. (Nähere Informationen siehe unten).

Alle hier beschriebenen Installationsmethoden dienen nur als Referenz, und Suntech stellt keine zugehörigen Montagesysteme/-komponenten zur Verfügung. Der Systeminstallateur/das geschulte Fachpersonal ist für das Design, die Installation sowie die Berechnung der mechanischen Lasten und die Sicherheit des Systems der PV-Anlage verantwortlich.

Bei jeder Installation können die Module entweder im Hoch- oder im Querformat montiert werden. Wenn Sie ältere Suntech-Produkte montieren möchten und Rat sowie eine ältere Installationsanleitung benötigen, wenden Sie sich bitte an den Suntech globale Kundenservice Abteilung

Suntech Standard Modul Typ (mit 156.75 - 157.4 mm basierten Solarzellen)	Modulgröße Länge x Breite x Höhe
16/T Serie (Vollzellen-Solarmodul)	1324 mm x 992 mm x 35 mm.
20/W Serie (Vollzellen-Solarmodul)	1640 mm x 992 mm x 35 mm 1650 mm x 992 mm x 35 mm
24/V Serie (Vollzellen-Solarmodul)	1956 mm x 992 mm x 40 mm 1960 mm x 992 mm x 40 mm

16/T Serie (Halbzellen-Solarmodule)	1338 mm x 992 mm x 35 mm
20/W Serie (Halbzellen-Solarmodule)	1670 mm x 992 mm x 35 mm
24/V Serie (Halbzellen-Solarmodule)	1988 mm x 992 mm x 40 mm
60/W Serie (Halbzellen-Solarmodule)	1684 mm x 1002 mm x 35 mm
72/V Serie (Halbzellen-Solarmodule)	2008 mm x 1002 mm x 35 mm
72/P Serie (Halbzellen-Solarmodule)	2018 mm x 992 mm x 35 mm

Suntech Standard Modul Typ (mit 158.75 mm basierten Solarzellen)	Modulgröße Länge x Breite x Höhe
A16/T (Halbzellen-Solarmodule)	1354 mm x 1002 mm x 35 mm
A20/W (Halbzellen-Solarmodule)	1680 mm x 1002 mm x 35 mm
A60/W (Halbzellen-Solarmodule)	1684 mm x 1002 mm x 35 mm
A72/V (Halbzellen-Solarmodule)	2008 mm x 1002 mm x 35 mm
A72/P (Halbzellen-Solarmodule)	2028 mm x 1002 mm x 35 mm

Ultra S -Modul Serie* (mit 166 mm basierten Solarzellen)	Modulgröße Länge x Breite x Höhe
B60/W (Halbzellen-Solarmodule)	1756 mm x 1039 mm x 35 mm
B72/V (Halbzellen-Solarmodule)	2095 mm x 1039 mm x 35 mm
B72/P (Halbzellen-Solarmodule)	2096 mm x 1040 mm x 35 (30) mm 2095 mm x 1039 mm x 35 mm

Ultra V Module Serie* (mit 182 mm basierten Solarzellen)	Modulgröße Länge x Breite x Höhe
C54/U (Halbzellen-Solarmodule)	1724 mm x 1134 mm x 35(30) mm 1722 mm x 1134 mm x 30 mm
C72/V (Halbzellen-Solarmodule)	2279 mm x 1134 mm x 35 mm 2278 mm x 1134 mm x 35 mm
C72/P (Halbzellen-Solarmodule)	2279 mm x 1134 mm x 35(30) mm 2278 mm x 1134 mm x 30 mm

Ultra X Bifacial Module Serie* (mit 210 mm basierten Solarzellen)	Modulgröße Länge x Breite x Höhe
D60/W (Halbzellen-Solarmodule)	2384 mm x 1303 mm x 35 mm
D66/W (Halbzellen-Solarmodule)	2172 mm x 1303 mm x 35 mm

* Ultra S, Ultra V und Ultra X Serie sind nur Suntech-Produktcodes, sie haben keine spezifische Bedeutung sondern beschreiben die verwendeten Zellgeometrien

Empfohlene Installationsmethode

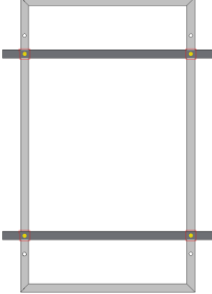
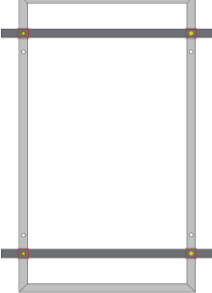
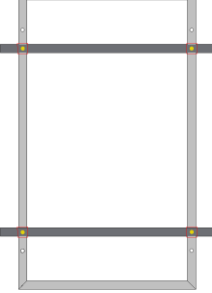
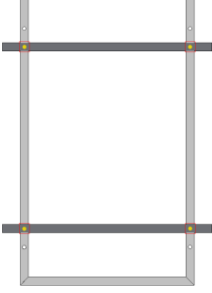
Befestigungsmethode*	Mechanische Last** Hinweis: Die Installationsmethode basiert auf internen Ergebnissen von Suntech.	Befestigungsort	Modultyp
Montage mit 4 Schrauben auf der Rückseite des langen Rahmenteils	Probelast: Positiv 5400 Pa negativ 2400 Pa Sicherheitsfaktor: 1.5		20/W Serie 60/W Serie A60/W Serie B60/W Serie C54/U Serie(35 & 30 mm)**
Montage mit 4 Schrauben auf der Rückseite des langen Rahmenteils	Probelast: positiv 3800 Pa negativ 2400 Pa Sicherheitsfaktor: 1.5		20/W Serie 60/W Serie A16/T Serie A60/W Serie B60/W Serie C54/U Serie(35 & 30 mm)
Montage mit 4 Schrauben auf der Rückseite des langen Rahmenteils	Probelast: positiv 5400 Pa negativ 3800 Pa Sicherheitsfaktor: 1.5		16/T Serie 24/V Serie
Montage mit 4 Schrauben auf der Rückseite des langen Rahmenteils	Probelast: positiv 5400 Pa negativ 2400 Pa Sicherheitsfaktor: 1.5		72/V Serie 72/P Serie A72/V Serie A72/P Serie B72/V Serie B72/P Serie(35 & 30 mm) C72/V Serie C72/P Serie(35 & 30 mm) D60/W Serie D66/W Serie

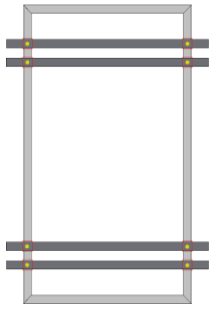
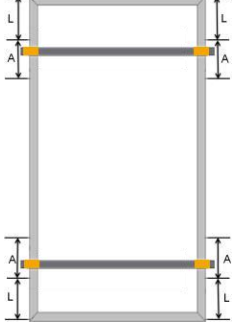
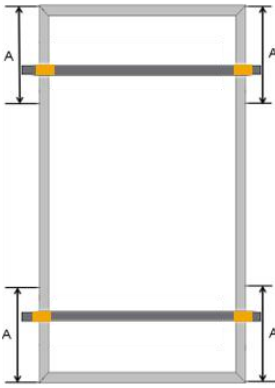
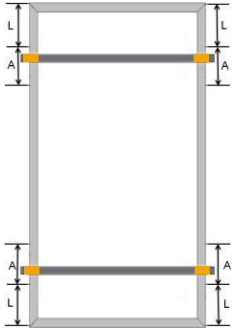
<p>Montage mit 8 Schrauben auf der Rückseite des langen Rahmenteils</p>	<p>Probelast: positiv 5400 Pa negativ 3800 Pa Sicherheitsfaktor: 1.5</p>		<p>20/W Serie 60/W Serie A20/W Serie A60/W Serie B60/W Serie C54/U Serie(35 & 30 mm)</p>
<p>Montage mit 4 Klemmen am langen Rahmenteil</p>	<p>Probelast: positiv 6000 Pa negativ 3800 Pa Sicherheitsfaktor: 1.5</p>	 <p>L = 200mm Position für Klemmen: A = 200 mm</p>	<p>C54/U Serie(35 & 30 mm)</p>
<p>Montage mit 4 Klemmen am langen Rahmenteil</p>	<p>Probelast: positiv 2400 Pa negativ 2400 Pa Sicherheitsfaktor: 1.5</p>	 <p>Position für Klemmen: A=1/4 der langen Rahmenseite ±50 mm</p>	<p>16/T Serie 20/W Serie 24/V Serie 60/W Serie A16/T Serie A20/W Serie A60/W Serie B60/W Serie C54/U Serie(35 & 30 mm)</p>
<p>Montage mit 4 Klemmen am langen Rahmenteils</p>	<p>Probelast: positiv 5400 Pa negativ 3800 Pa Sicherheitsfaktor: 1.5</p>	 <p>16/T Serie L = 180 mm 20/W Serie L = 180 mm 24/V Serie L = 280 mm A16/T Serie L = 180 mm Position für Klemmen: A = 300 mm</p>	<p>16/T Serie 20/W Serie 24/V Serie A16/T Serie</p>

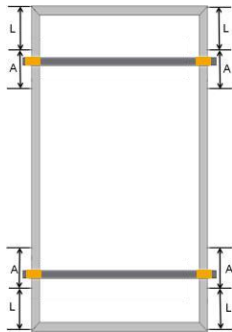
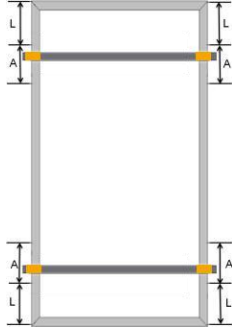

<p>Montage mit 4 Klemmen am langen Rahmenteil</p>	<p>Probelast: positiv 5400 Pa negativ 3800 Pa Sicherheitsfaktor: 1.5</p>	 <p>60/W Serie L = 200 mm 72/V Serie L = 300 mm A20/W Serie L = 200 mm A60/W Serie L = 200 mm B60/W Serie L = 200 mm A72/V Serie L = 300 mm B72/V Serie L = 380 mm B72/P Serie L = 380 mm</p> <p>Position für Klemmen: A = 200 mm</p>	<p>60/W Serie 72/V Serie 72/P Serie A20/W Serie A60/W Serie B60/W Serie A72/P Serie B72/V Serie B72/P Serie (35mm)</p>
<p>Montage mit 4 Klemmen am langen Rahmenteil</p>	<p>Probelast: positiv 5400 Pa negativ 2400 Pa Sicherheitsfaktor: 1.5</p>	 <p>C72/V serie L = 400 mm, Position für Klemmen A = 250 mm</p> <p>D66/W Serie L = 430 mm, Position für Klemmen A = 160 mm</p> <p>D60/W Serie L = 400 mm, Position für Klemmen A = 160 mm</p> <p>B72/P Series L = 380 mm, Position für Klemmen A = 200 mm</p> <p>C72/P Series L = 400 mm, Position für Klemmen A = 250 mm</p>	<p>C72/V Serie D66/W Serie D60/W Serie B72/P Serie(35mm) C72/P Serie(35mm)</p>

Spezifische Installationsmethoden

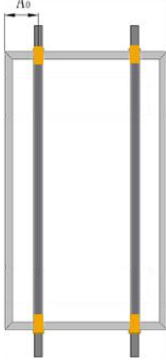
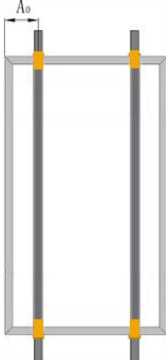
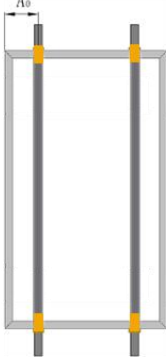
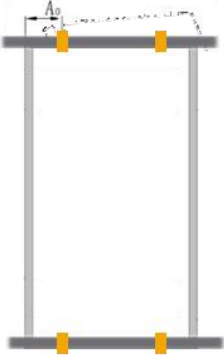
Bemerkung: Der mechanische Belastungswert der Tests basiert auf den internen Testergebnissen von Suntech mit bestimmten Klemmen.

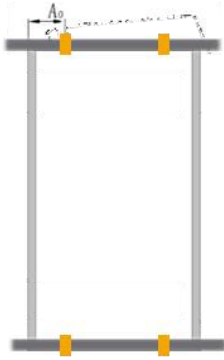
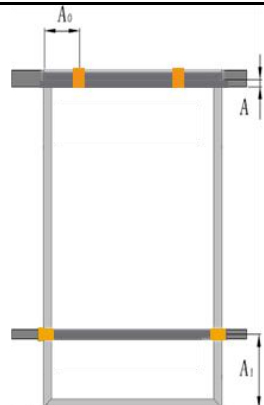
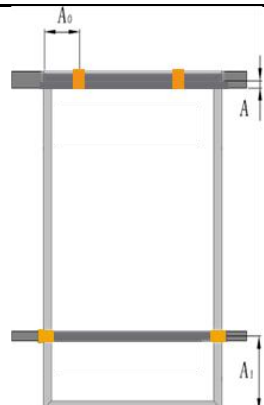
Befestigungsmethode*	Mechanical load** Note: The installation method is based on the internal results in Suntech.	Befestigungsort	Module type
Vier Klemmen am kurzen Rahmen mit Montageschienen parallel zum langen Rahmenteil	Probelast: positiv 5400 Pa negativ 2400 Pa Sicherheitsfaktor: 1.5	 <p>A0=1/4 der kurzen Rahmenseite ±50mm</p>	B60/W Serie C54/U Serie(35 & 30 mm)
Vier Klemmen am kurzen Rahmen mit Montageschienen parallel zum langen Rahmenteil	Probelast: positiv 2400 Pa negativ 1600 Pa Sicherheitsfaktor: 1.5	 <p>A0=1/4 der kurzen Rahmenseite ±50mm</p>	B72/V Serie
Vier Klemmen am kurzen Rahmen mit Montageschienen parallel zum langen Rahmenteil	Probelast: positiv 2400 Pa negativ 800 Pa Sicherheitsfaktor: 1.5	 <p>A0=1/4 der kurzen Rahmenseite ±50mm</p>	C72/V Serie
4 Klemmen am kurzen Rahmenteil	Probelast: positiv 2400 Pa negativ 2400 Pa Sicherheitsfaktor: 1.5	 <p>A0=1/4 der kurzen Rahmenseite ±50mm</p>	C54/U Serie (30mm)

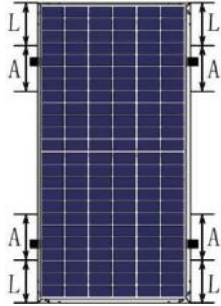
<p>4 Klemmen am kurzen Rahmenteil</p>	<p>Probelast: positiv 1600 Pa negativ 1000 Pa Sicherheitsfaktor: 1.5</p>	 <p>A0=1/4 der kurzen Rahmenseite ±50mm</p>	<p>B72/V Serie</p>
<p>2 Klemmen am kurzen Rahmenteil und 2 Klemmen am langen Rahmenteil</p>	<p>Probelast: positiv 2400 Pa negativ 2400 Pa Sicherheitsfaktor: 1.5</p>	 <p>A₀≥40mm; A0=1/4 der kurzen Rahmenseite ±50mm; Für A72/V, A1=360~560mm; Für B60/W und C54/U, A1 = 280~420mm</p>	<p>A72/V Serie B60/W Serie C54/U Serie(35 & 30 mm)</p>
<p>2 Klemmen am kurzen Rahmenteil und 2 Klemmen am langen Rahmenteil</p>	<p>Probelast: positiv 1600 Pa negativ 1000 Pa Sicherheitsfaktor: 1.5</p>	 <p>A₀≥40mm; A0=1/4 der kurzen Rahmenseite ±50mm; A1=360~560mm</p>	<p>B72 Serie</p>

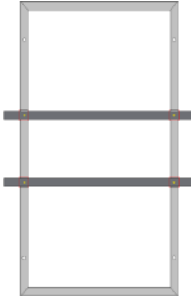
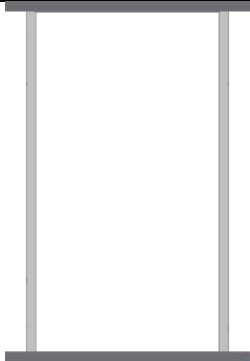
<p>Montage mit 4 Klemmen am langen Rahmenteils</p>	<p>Probelast: positiv 5400 Pa negativ 2400 Pa Sicherheitsfaktor: 1.5</p>	 <p>L = 380 mm, Position für Klemmen: A = 200 mm</p>	<p>B72/P Serie(35 & 30 mm) C72/P Serie(35 & 30 mm)</p>
<p>Montage mit 4 Klemmen am langen Rahmenteils</p>	<p>Probelast: positiv 5400 Pa negativ 2400 Pa Sicherheitsfaktor: 1.5</p>		<p>B72/P Serie(35 & 30 mm) C72/P Serie(35 & 30 mm)</p>
<p>Montage mit 4 Klemmen am langen Rahmenteils</p>	<p>Probelast: positiv 4500 Pa negativ 2400 Pa Sicherheitsfaktor: 1.5</p>		<p>B72/V Serie</p>
<p>Montage mit 4 Schrauben auf der Rückseite des langen Rahmenteils***</p>	<p>Probelast: positiv 1600 Pa negativ 1600 Pa Sicherheitsfaktor: 1.5</p>		<p>Tacker Serie*** B72/V Serie B72/P Serie(35 & 30 mm) C72/V Serie C72/P Serie(35 & 30 mm)</p>
<p>Einlagesystem</p>	<p>Probelast: positiv 2400 Pa negativ 2400 Pa Sicherheitsfaktor: 1.5</p>		<p>16/T Serie 20/W Serie A60/W Serie B60/W Serie C54/U Serie(35 & 30 mm)</p>

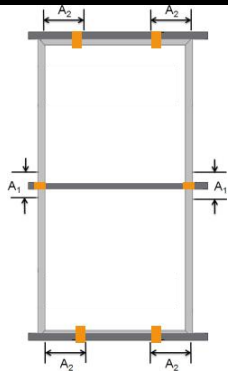
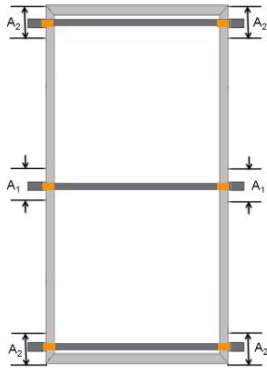
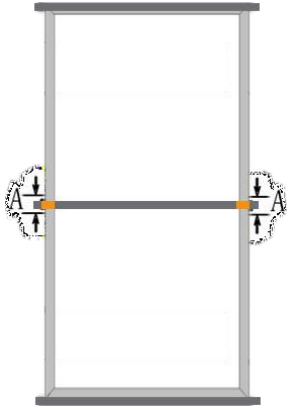
<p>Montage mit 6 Klemmen</p>	<p>Probelast: positiv 5400 Pa negativ 3800 Pa Sicherheitsfaktor: 1.5</p>	 <p>Position für Klemmen: $A_2 = 1/4$ der kurzen Rahmenseite ± 50 mm $A_1 = 100$ mm</p>	<p>16/T Serie 20/W Serie 24/V Serie 60/W Serie 72/V Serie A16/T Serie A60/W Serie B60/W Serie C54/U Serie(35 & 30 mm) C72/V Serie</p>
<p>Montage mit 6 Klemmen</p>	<p>Probelast: positiv 5400 Pa negativ 3800 Pa Sicherheitsfaktor: 1.5</p>	 <p>Position für Klemmen: $A_1 = 100$ mm $A_2 = 200$ mm</p>	<p>16/T Serie 20/W Serie 24/V Serie 60/W Serie 72/V Serie A16/T Serie A60/W Serie B60/W Serie A72/V Serie B72/V Serie C54/U Serie(35 & 30 mm) C72/V Serie</p>
<p>Einl Montage mit 6 Klemmen agesystem</p>	<p>Probelast: positiv 5400 Pa negativ 3800 Pa Sicherheitsfaktor: 1.5</p>	 <p>Position für Klemmen: $A = 100$ mm</p>	<p>16/T Serie 20/W Serie 24/V Serie A24/V Serie A60/W Serie B60/W Serie A72/V Serie B72/V Serie C72/V Serie</p>

* Die Modulklemmen dürfen auf keinen Fall die Front-Glasscheibe berühren oder den Rahmen verformen. Achten Sie darauf, dass die Modulklemmen und Einschubsysteme keinen Schatten auf die Module werfen. Die Ablauflöcher in den Modulrahmen dürfen nicht verschlossen oder durch die Klemmen verstopft werden.

** 35 mm oder 30 mm stehen für die Höhe des Rahmens;

*** Die Montagebohrungen sind für das Nextracker-Montagesystem mit speziellem Zubehör reserviert. Wenn die Länge des Moduls mehr als 2 Meter beträgt, muss der Wert der mechanischen Belastung für den Nextracker-Montagesystem bestätigt werden.

Elektrische Installation

Allgemeiner

Die Materialauswahl muss mit dem gesamten übrigen verwendeten Material kompatibel sein, um galvanische Korrosion zu vermeiden. Durch Korrosion hervorgerufene Defekte führen zum Erlöschen der Garantie. Es wird nicht empfohlen, Module mit unterschiedlichen Konfigurationen (Erdung, Verdrahtung) in derselben Anlage zu verwenden.

Überlängen von Kabeln müssen auf geeignete Weise angeordnet bzw. fixiert werden, z.B. durch Befestigen am Halterahmen mit nicht-metallischen Kabelbindern. Solarkabel, Steckverbinder und Anschlussdose dürfen nicht über längere Zeit mit Wasser oder Schnee in Berührung kommen und auch nicht in Wasser getaucht werden (IP65/67/68).

Für Anwendungen, welche eine hohe Betriebsspannung erfordern, können mehrere Module in Reihe geschaltet werden. Die Systemspannung ist dann gleich der Summe der Spannungen der einzelnen Module. Für Anwendungen, welche einen hohen Betriebsstrom erfordern, können mehrere Modulreihen parallelgeschaltet werden. Der Systemstrom ist dann gleich der Summe der Ströme der einzelnen Modulreihen.

Die maximale Systemspannung beträgt 600 V, 1000 V oder 1500 V, je nach der DC-Produktfamilie der jeweiligen Norm. Die maximale Anzahl der in Reihe geschalteten Module hängt von der Anlagenkonstruktion, der Art des verwendeten Wechselrichters sowie den Umweltbedingungen ab.

Achten Sie, je nach Sicherungs-Nennstrom der in Reihe geschalteten Module sowie den lokalen Gesetzen für Elektroinstallationen darauf, dass die Suntech-PV-Module mit den entsprechenden Reihensicherungen zum Schutz des Stromkreises installiert werden.

Es gibt keine spezifische Beschränkung für die Anzahl der Module, die parallel geschaltet werden können. Die Anzahl der Module richtet sich vielmehr nach den Systemparametern (z.B. Strom und Ausgangsleistung).

Um zu verhindern, dass sich Kabel und Anschlüsse überhitzen, müssen der Querschnitt der Leitungen und die Leistung der Anschlüsse und Verbinder so gewählt werden, dass sie dem maximalen Kurzschlussstrom der Anlage standhalten können. Es wird empfohlen, als Kabel einen PV-Draht mit einem Querschnitt von mindestens 4 mm² zu verwenden.

Ziehen Sie die Kabelbefestigungen nicht zu stark/straff an. Beschädigungen der Kabel aufgrund des Kabelmanagements sind nicht von der Suntech-Garantie abgedeckt. Beachten Sie stets den vom Hersteller angegebenen Mindest-Biegeradius der Kabel. Dies schließt auch den Radius unmittelbar hinter den Steckern ein. Wenn Sie große Solarsysteme konstruieren, welche an einen einzigen Wechselrichter angeschlossen werden sollen, berücksichtigen Sie stets den resultierenden Isolationswiderstand (Riso), der mit steigender Anzahl der Module im System sinkt. Ein zu geringer Isolationswiderstand kann zu Fehlern des Wechselrichters führen. Bitte beachten Sie die örtlichen Vorschriften bezüglich der Kabelquerschnitte, Art und Temperaturstabilität der Kabel.

Suntech-Module werden mit den für die elektrischen Anschlüsse verwendeten Verbindern geliefert. Die empfohlenen Verbinder sind STP-XC4, TL-CABLE01-/S, MC4 und Amphenol H4. Suntech empfiehlt dringend, stets die im Suntech-Produktdatenblatt angegebenen bzw. identischen Verbinder zu verwenden. Die Verwendung eines anderen Verbinders als angegeben kann zum Erlöschen der Garantie des Moduls führen.

Um eine zuverlässige elektrische Verbindung zu gewährleisten und das Eindringen von Feuchtigkeit zu verhindern, müssen die passenden Steckverbinder vollständig einrasten, bis ein Klicken zu hören ist.

Eine längere Exposition in nasser Umgebung kann die Kontaktfähigkeit der Steckerverbinder verschlechtern, was zu Leckstrom und schlechter Leitfähigkeit und letztendlich zum Erlöschen der Garantie führt. Suntech empfiehlt, stets ein geeignetes Kabelmanagement anzuwenden, um das Eindringen von Feuchtigkeit zu verhindern. Je nach Luftfeuchtigkeit empfiehlt Suntech eine regelmäßige Überprüfung der Anlage, um eine optimale Modulleistung aufrechtzuerhalten.

Die von Photovoltaikanlagen erzeugte Gleichspannung kann in Wechselspannung umgewandelt und ins öffentliche Stromnetz eingespeist werden. Da die lokalen Richtlinien über die Anbindung von PV-Anlagen also erneuerbarer Energie mit dem Netz von Region zu Region variieren, beraten Sie sich bitte mit einem örtlichen qualifizierten Systementwickler oder -integrator oder Netzbetreiber. In den meisten Fällen sind Baugenehmigungen, Inspektionen und Bewilligungen der lokalen Behörden zwingend erforderlich.

Insbesondere für größere PV-Anlagen empfiehlt Suntech einen Blitzschutz gemäß den lokalen Anforderungen und Vorschriften, diese sind oft auch von Versicherungen zwingend vorgeschrieben. Wenn die Installation und der Anschluss ans Netz abgeschlossen sind, führen Sie bitte eine professionelle Übergabe an den Eigentümer durch, einschließlich eines Installationsprotokolls. Übergeben Sie dem Eigentümer eine klare Dokumentation des PV-Systems, bestehend aus mindestens Folgendem: Betriebsanleitung, PV-System-Layout, Schaltplan, Datenblätter, Leistungserwartungen, elektrische Anlagendaten, z.B. eine Kopie des Installationstestberichts gemäß den Mindestanforderungen von IEC 62446 / IEC 60364-6, Installationsanleitung von Suntech und Garantien.

Elektrischer Anschluss

Modul unter Standardtestbedingungen von: Bestrahlungsstärke von 1000 W /m², Zelltemperatur von 25 °C und Luftmasse von AM1,5, maximaler Überstromschutz ist 15 A.

Normalerweise ist es wahrscheinlich, ein Photovoltaikmodul mehr Strom und/oder Spannung erzeugen, als bei den Standardtestbedingungen angegeben. Dementsprechend sollten die auf diesem Modul angegebenen Werte für I_{sc} und V_{oc} mit dem Faktor 1,25 multipliziert werden, wenn die Spannungswerte der Komponenten, die Stromstärken der Leiter, die Größen der Sicherungen und die Größe der an den PV-Ausgang angeschlossenen Steuerungen bestimmt werden. Die Spannungen addieren sich, wenn die Module in Serie/Reihe verschaltet werden; und die Modulströme addieren sich, wenn die Module parallel verschaltet werden (siehe Abbildung 1).

Module mit unterschiedlichen elektrischen Eigenschaften dürfen nicht direkt in Serie/Reihe verschaltet werden.

Reihen- und Parallelverdrahtung Erdung

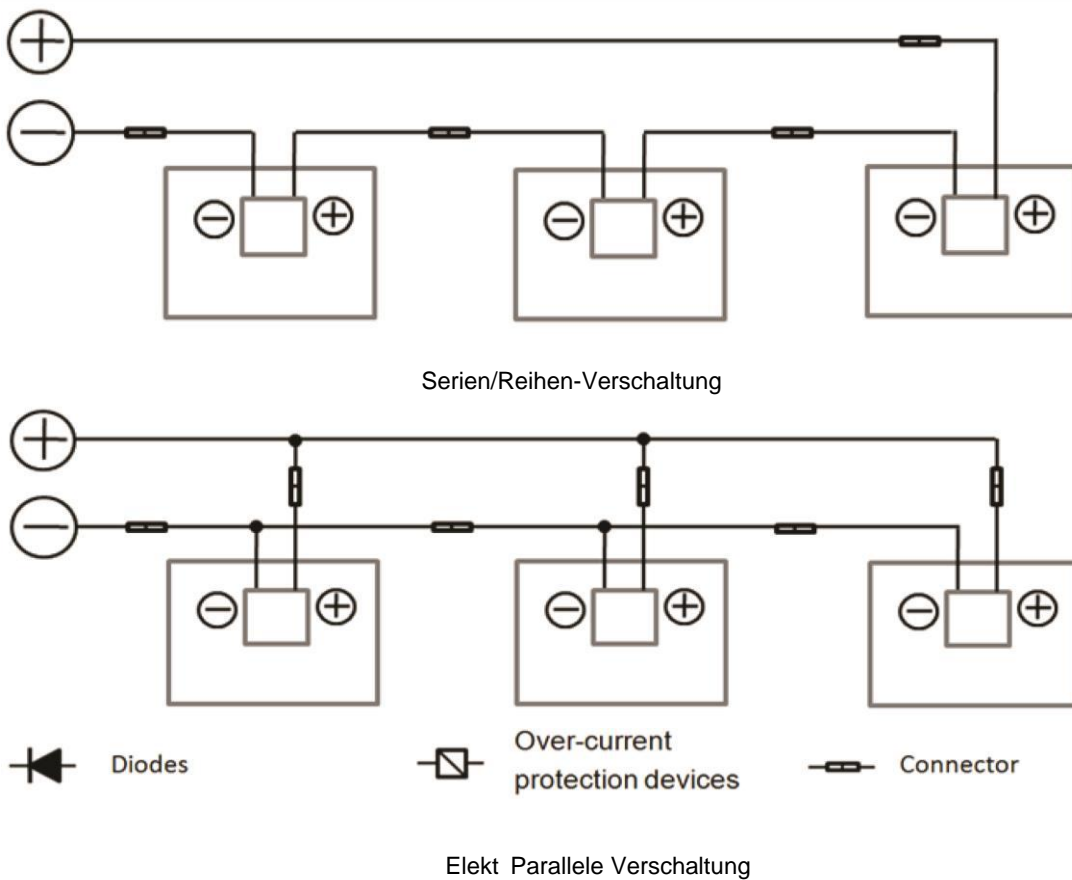

Empfohlene maximale Serienkonfiguration: Systemspannung / (1,25* V_{oc})

Empfohlene maximale Parallelkonfiguration: Nennüberstrom / (I_{sc} +1)

Empfohlene Installationsmethode für die Standard-Solarmodule:

Die Module des PV-Anlage sollten vertikal montiert werden, und die Kabellänge sollte mindestens 0,7 m betragen.

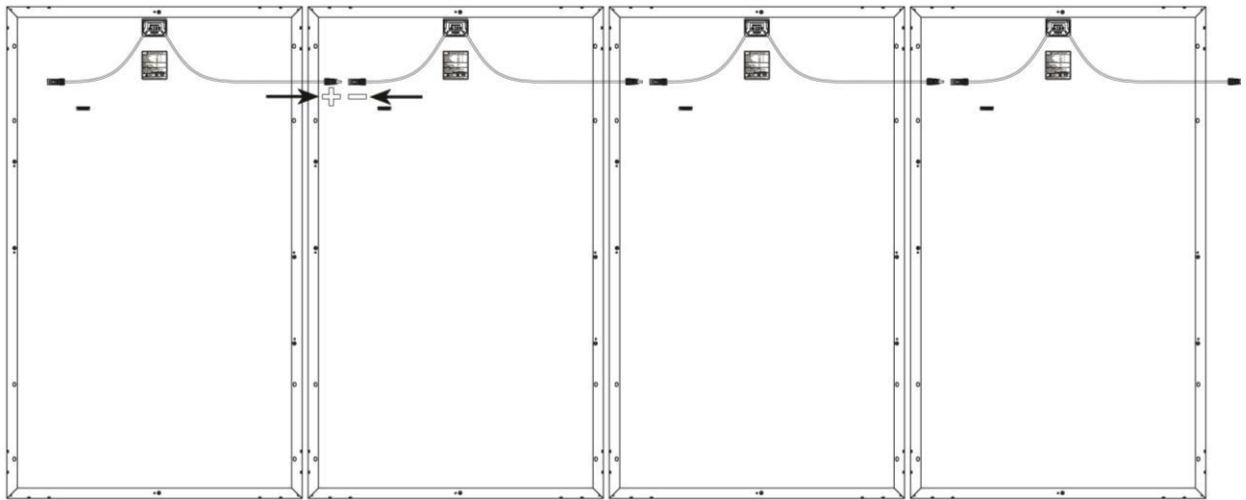

Empfohlene Installationsmethode für Halbzellen-Solarmodule

Anfang und Ende der Module im PV-Array werden über Kreuz angeordnet, und die Kabellänge sollte mindestens 0,65 m betragen.

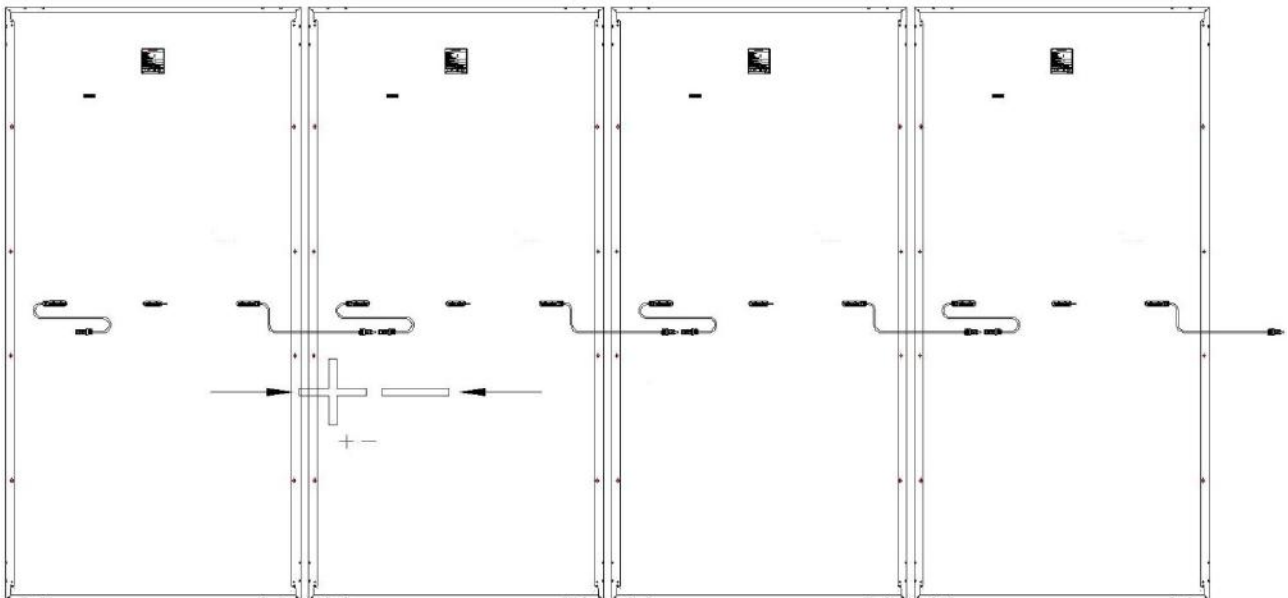

Erdung

Die Anforderungen für Erdung und Potenzialausgleich entnehmen Sie bitte den regionalen und nationalen Sicherheits- und Elektrizitätsnormen. Falls eine Erdung erforderlich ist, verwenden Sie für das/den Erdungskabel/-draht empfohlenen Stecker. Mit „Erdung“ ist in diesem Handbuch die Erdung der Modulrahmen gemeint. Falls eine Erdung erforderlich ist, vergewissern Sie sich, dass die Modulrahmen (offen liegendes Metall, das berührt werden kann) stets geerdet sind.

Suntech empfiehlt, für die Erdung der PV-Module stets die lokalen und nationalen behördlichen/gesetzlichen Anforderungen einzuhalten. Sofern es von den örtlichen Behörden erlaubt ist, empfiehlt Suntech dringend, den Minuspol zu erden. Das Kabel zwischen Erde und dem zu erdenden Metallrahmen muss für eine ordnungsgemäße elektrische Verbindung an der mit dem Erdungssymbol versehenen Stelle angeschlossen werden.

Suntech empfiehlt für die Erdung eines der folgenden Teile:

- 1) Verbinden Sie das/den Erdungskabel/-draht und den Aluminiumrahmen durch das Erdungsloch mit einer M5-Schraube und einer Unterlegscheibe (siehe unten). Das Anzugsmoment beträgt 3–7 Nm. Alle Muttern und Unterlegscheiben müssen aus rostfreiem Stahl bestehen. Als Erdungsdraht wird blanker Kupferdraht mit 4–14 mm² Querschnitt (AWG 6–12)

empfohlen.

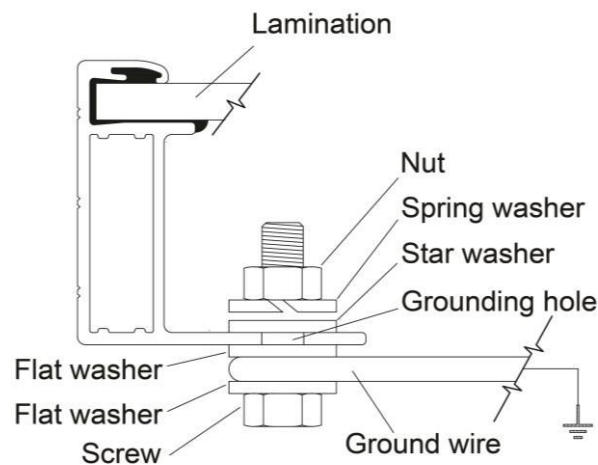

2) Verwenden Sie das WEEB-DPF Bauteil für die Verbindung der Solarmodule mit dem Montagesystem (Erdungsteile gemäß UL467 getestet).

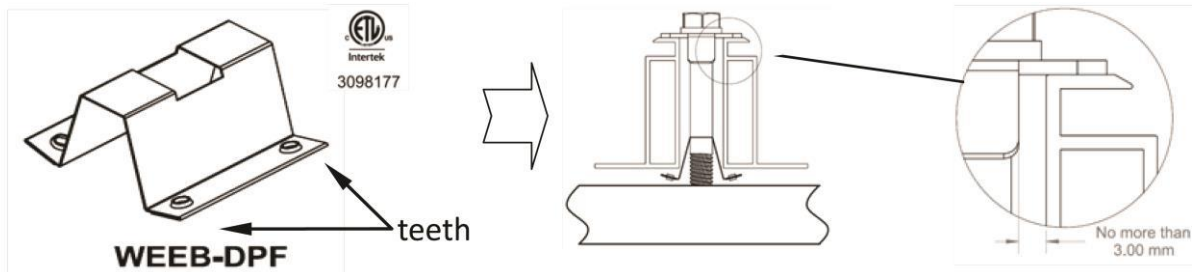

Geben Sie acht, dass die Zähne des WEEB vollständig unter der Kante des Modulrahmens zu liegen kommen. Wenn die Positionierung der Solarmodule beendet ist, ziehen Sie die Befestigungsschrauben mit 20,5 Nm fest. (Behandeln Sie die Gewinde zuvor mit Allzweck-Gleitmittel). Für weitere Informationen wenden Sie sich bitte an den Hersteller: BURNDY, <http://www.we-llc.com>

3) Verwenden Sie für die Verbindung des Solarmoduls mit den Modul-Halterungen z.B. Schletter-Klemmen (Erdungsteile gemäß UL467 getestet)..

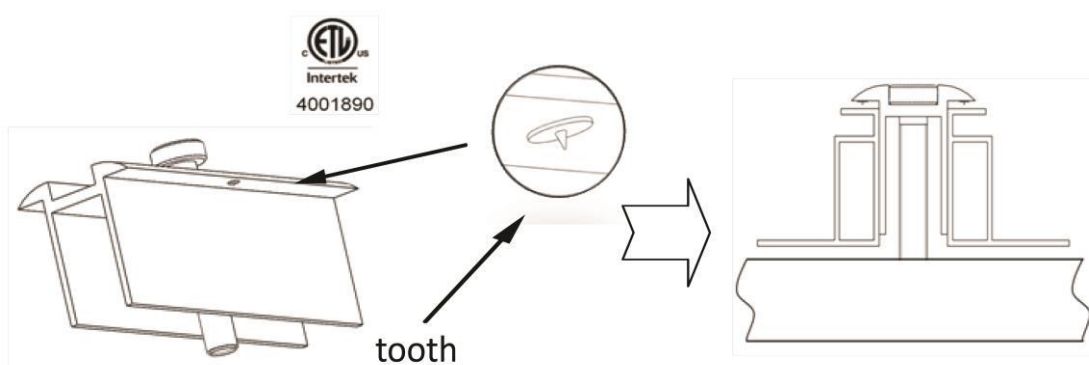

Das empfohlene Anzugsmoment beträgt 20,5 Nm. Für weitere Informationen wenden Sie sich bitte an den Hersteller: des Montagesystems wie z.B. Schletter, <http://www.solar.schletter.eu>

Wartung

Um die optimale Modulleistung zu gewährleisten, empfiehlt Suntech die folgenden Wartungsmaßnahmen:

Reinigen Sie das Modul mindestens **einmal** pro Jahr, bei starker Verschmutzung öfter. Entfernen Sie alle organischen Rückstände von der Oberfläche.

Mit Staub oder Erde oder anderen Verunreinigungen bedeckte Module verringern die Energieerzeugung der Anlage. Verwenden Sie für die Reinigung stets sauberes Wasser und einen weichen, nicht scheuernden Schwamm bzw. ein weiches Tuch.

Für die Entfernung von hartnäckigem Schmutz kann ein mildes, nicht scheuerndes Reinigungsmittel verwendet werden. Unkontrollierte Verschmutzung oder eine nicht regelmäßige Reinigung der Module macht die Garantie unwirksam. Kontrollieren Sie die elektrischen, Erdungs- und mechanischen Verbindungen alle sechs Monate, um zu überprüfen, ob diese sauber, sicher und frei von Beschädigungen und Korrosion sind. Andernfalls kann die Garantie erlöschen.

Falls ein Erdschluss auftritt, waschen oder besprühen Sie die Module niemals mit Wasser, bevor Sie die Ursache für den Erdschluss festgestellt haben und er von einem zugelassenen Solarwechselrichter-Servicetechniker korrigiert und der Wechselrichter voll funktionsfähig gemacht wurde. Andernfalls kann es zum Tod durch Stromschlag oder zu ernsthaften Sicherheitsproblemen kommen. Wenden Sie sich bei Problemen bitte zwecks Hilfestellung an einen professionellen Solar-Dienstleistungsanbieter.

Vorsicht: Beachten Sie die Wartungsanweisungen des Solargeräte-Herstellers für alle in der Anlage verwendeten Komponenten, wie z.B. Montagesystem, Laderegler, Wechselrichter, Batterien usw..

Wuxi Suntech Power Co., Ltd.

Address: No.9 Xinhua Road, Xinwu District Wuxi, China 214028

Customer Service Hot Line: +86 400 8888 009 Fax: +86 510 8534

3321

E-mail: services@suntech-power.com, service.America@suntech-power.com